

8 7 6 5 4 3 2 1

F

F

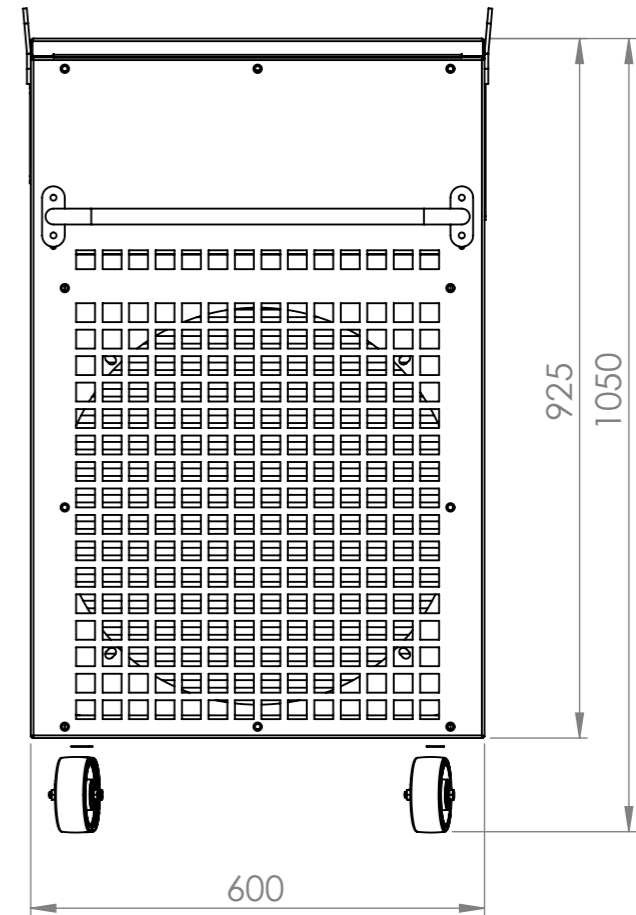
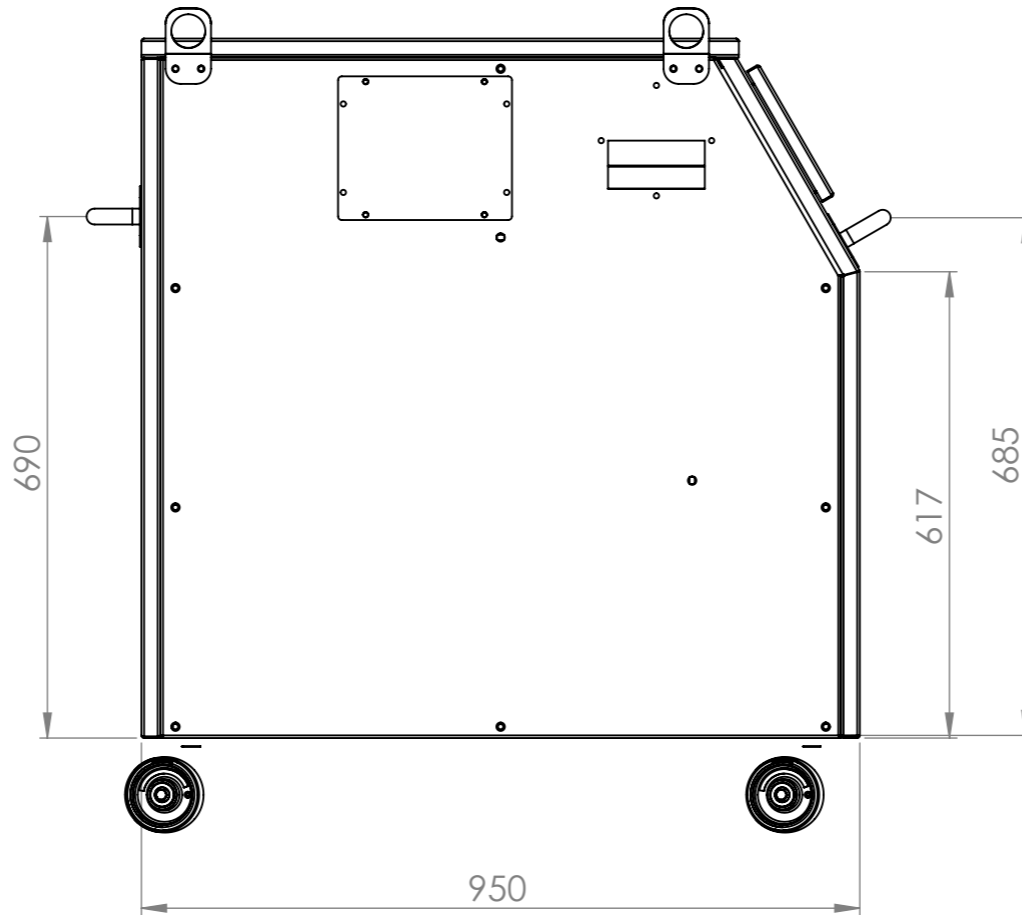
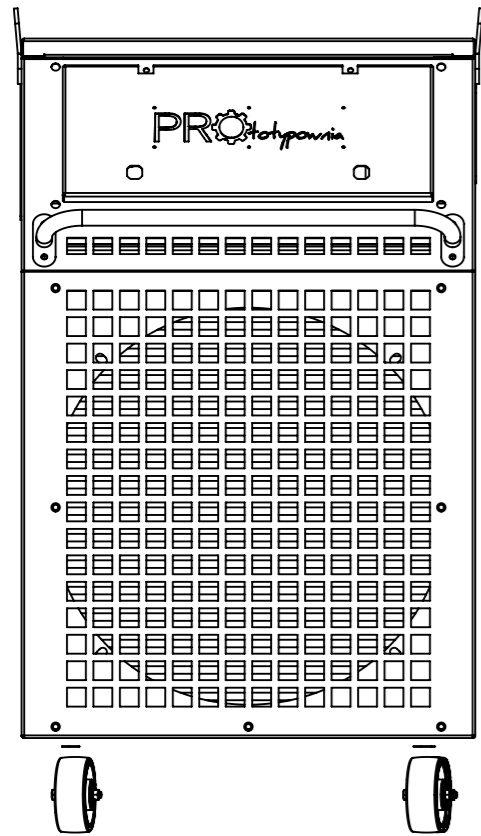

D

D

C

C

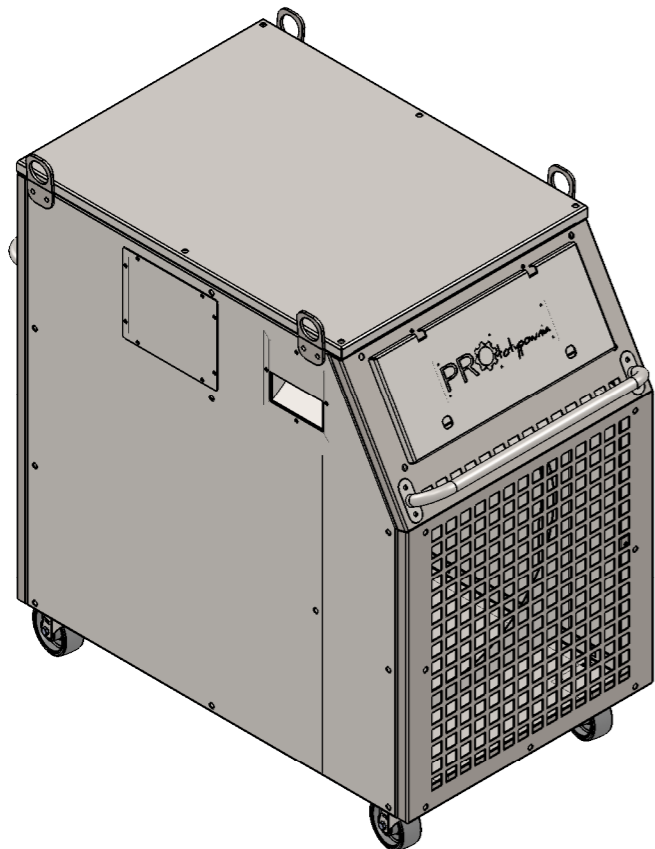

B

B

A

A

8 7 6 5 4 3 2 1

CHYBA ŻE OKREŚLONO INACZEJ: WYMIARY SĄ W MILIMETRACH WYKOŃCZENIE POWIERZCHNI: TOLERANCJE: LINIOWA: KĄTOWA:		WYKOŃCZENIE:		STEP OSTRE KRAWĘDZIE		NIE SKALUJ RYSUNKU		POPRAWKA	
						PROTOTYPOWNIĄ ul. Kasztanowa 6A/1 lok.22 PR totypownia 64-542 Młodasko			
		IMIE I NAZWISKO		PODPIS		DATA		TYTUŁ:	
NARYS.		S.R.				19.03.2019		LB 104	
SPRAWDZ.		S.R.				19.03.2019			
ZATWIER.		S.R.				19.03.2019			
WYPROD.									
Z.JAKOŚCI								NR RYSUNKU	
								A3	
						MATERIAŁ:		SKALA:1:2	
						WAGA:		ARKUSZ 1 Z 1	